

FR

1. Précautions à prendre pour la manipulation

 Les précautions suivantes sont à prendre lors de toute manipulation de l'appareil:

- Manipuler l'appareil avec des gants
- Porter une attention particulière à la façade : la peinture est particulièrement fragile, celle-ci ne durcit complètement qu'à la première mise en service. Le process de peinture sera rectifié à partir de juin 2014.
Eviter le contact entre la façade et des pièces d'habillement métalliques (bouton métallique, boucle de ceinture, montre bracelet...)

L'étiquette suivante est apposée sur l'appareil :



2. Nouveau pot de combustion

Un nouveau pot de combustion à fond convexe, plus résistant a été introduit en production, depuis mai 2013.
La référence à commander en pièces de rechange est inchangée : **300028849**.



- ▶ Important : En cas de remplacement du pot de combustion, mettre également à jour le paramètre **ConsTempFumMax**. comme décrit ci-après.
- ▶ Mise à jour du paramètre **ConsTempFumMax**.

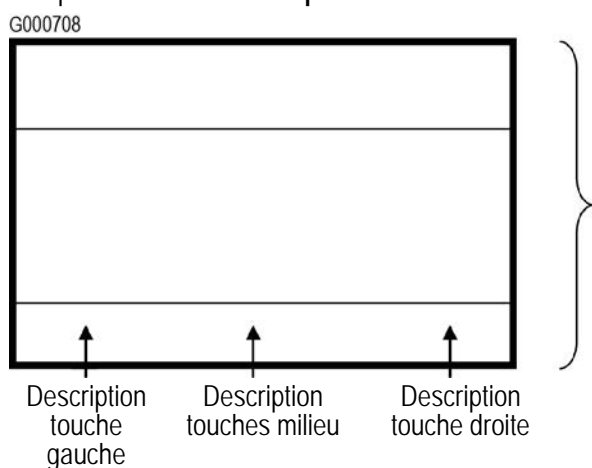

G000707

Procédure :

- ▶ Accéder au niveau SAV, Pour cela :
 - Appuyer sur menu
 - Maintenir la touche ▲ enfoncée et appuyer en même temps 5 fois sur la touche ▼.
- ▶ La ligne **Servicemenu** s'ajoute à la liste affichée à l'écran.
- ▶ Sélectionner la ligne Servicemenu,
- ▶ Sélectionner la ligne Par.chauffe,
- ▶ Afficher le paramètre ConsTempFumMax et régler sa valeur à 240. Sauvegarder en appuyant sur **Enreg**.
- ▶ Sortir de ce menu en appuyant 2 fois sur la touche ◀,
- ▶ Sortir du niveau SAV, pour cela : Maintenir la touche ▲ enfoncée et appuyer en même temps 5 fois sur la touche ▼.
- ▶ La ligne Servicemenu ne s'affiche plus.

3. Nouveau moteur de vis et amélioration de la fixation

Un nouveau moteur de vis sans fin et une fixation de moteur améliorée sont appliqués en fabrication depuis janvier 2014, assurant un fonctionnement plus silencieux de l'appareil.

En cas de fonctionnement bruyant, remplacer le moteur par la version actuelle. Si le bruit persiste, utiliser le kit de fixation décrit ci-dessous.

Les appareils pouvant être concernés par les moteurs bruyants sont ceux dont le n° de série est compris entre 462013... et 522013... (Voir plaquette signalétique, ci-après).

La référence à commander en pièces de rechange est inchangée : 300028861 (sans kit de fixation).

Pas de remplacement systématique sous garantie.

Pour le remplacement, procéder comme décrit ci -après (Voir ANNEXE).

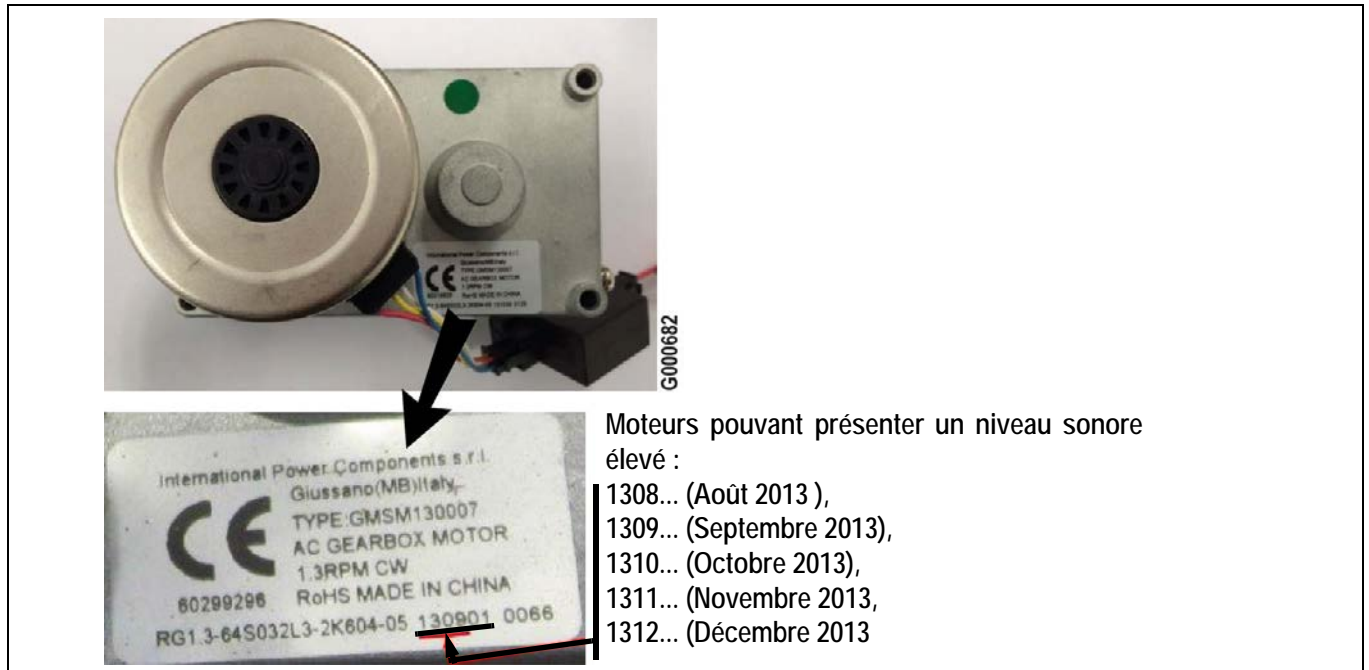

■ Kit de fixation anti-bruit

Si malgré le remplacement du moteur, le bruit persiste (moteur avec ancienne fixation), utiliser le kit de fixation livrable au CPR sous la référence 7620523 (Disponibilité en pièces de rechange, à partir de : Juillet 2014).

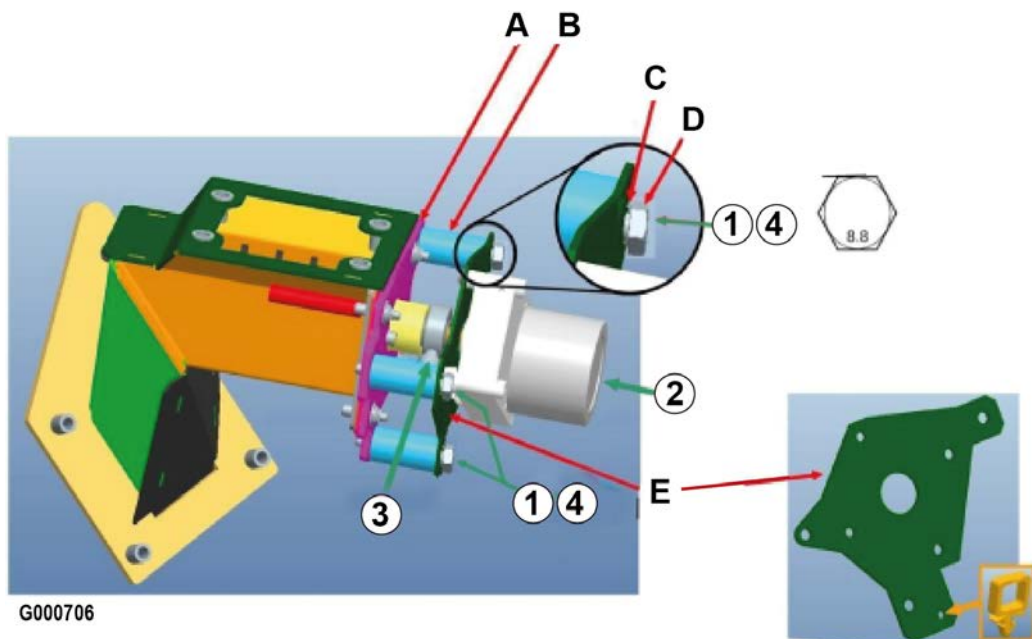

1. Fixer les 4 entretoises B + la plaque E + le support A à l'aide des 4 vis D (sans les serrer) + rondelles à dents C.
2. Mettre en place le moteur sur l'axe de la vis en appuyant fortement
3. Serrer la vis de blocage sur le méplat de l'arbre de transmission.
4. Terminer le serrage des 4 vis D.

4. Nouvelle rampe à granulés

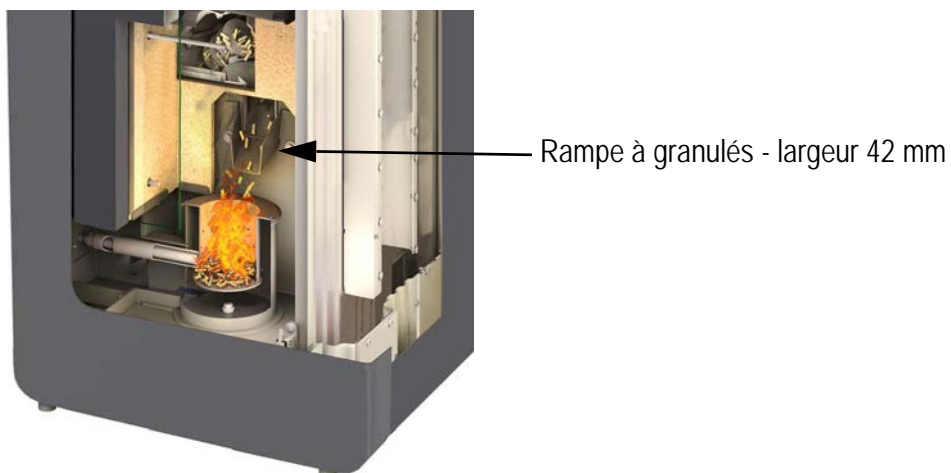

L'ouverture de la rampe à granulés passe de 35 mm à 42 mm pour optimiser le passage des granulés.

Date d'application en production : Mars 2014

La référence à commander en pièces de rechange est inchangée: **300028851**.

La nouvelle rampe largeur 42 est disponible au Centre pièces de Rechange depuis : Avril 2014.

ANNEXE 1 : N° DE SÉRIE DE L'APPAREIL - EVOLUTIONS



Designation		QUADRALIS BBC PPA 8 BBC	
Modulation de la puissance		1,8 - 8,2 kW	
Puissance nominale (Pn)		8,0 kW	
Combustible autorisé		Granulés bois Ø 6mm type NF, DIN, DINplus, ONorm, ENplus-A1	
N° Centre certificateur: 1625		N° enregistrement RRF 85 12 3109	
		Type référence 461.08	
		CO à Pn	
		CO à Pn mini	
Poussières: 5 mg/Nm3 à 13% O2		0,007%	
		0,01%	
Rendement:		90,30%	
		97,20%	
Distances minimales par rapport à des produits combustibles		côté: 10 cm	
		arrière: 5 cm	
		devant: 80 cm	
		Temp. fumées: 161 °C	
230 V ~ 50 Hz		Chauffage: 30 - 50 W	
		Allumage: 400 W	
Respecter les consignes de la notice Utiliser exclusivement les combustibles recommandés			
G000685			
N° appareil: 100020003 372012000256			

Référence appareil

Numéro de série :
37 = Semaine
2012 = Année

i Numéro de série est indiqué sur la plaquette signalétique à l'arrière de l'appareil.

Évolutions produits - Date d'application en production

Type d'appareil (N° de colis)	Référence appareil	Application en production, depuis :		
		Nouveau pot de combustion Référence : 300028847*	Nouveau moteur de vis sans fin Référence : 300028861* + Kit de fixation anti-bruit (Kit réf. 7620523**)	Nouvelle rampe à granulés Référence : 300028851*
OPPA 8 BBC (LB 19)	100020004	janvier 2014	janvier 2014	Mars 2014
OPPA 8 GBI (LB 24)	100020159			
OPPA 8 PBI (LB 34)	7600046			

* Référence en pièce de rechange.

** Disponibilité en pièces de rechange, à partir de : Juillet 2014

ANNEXE 2 : REMPLACEMENT DU MOTEUR DE VIS SANS FIN

 Avant toute intervention, couper l'alimentation électrique de l'appareil.

1. Démontez le panneau latéral gauche

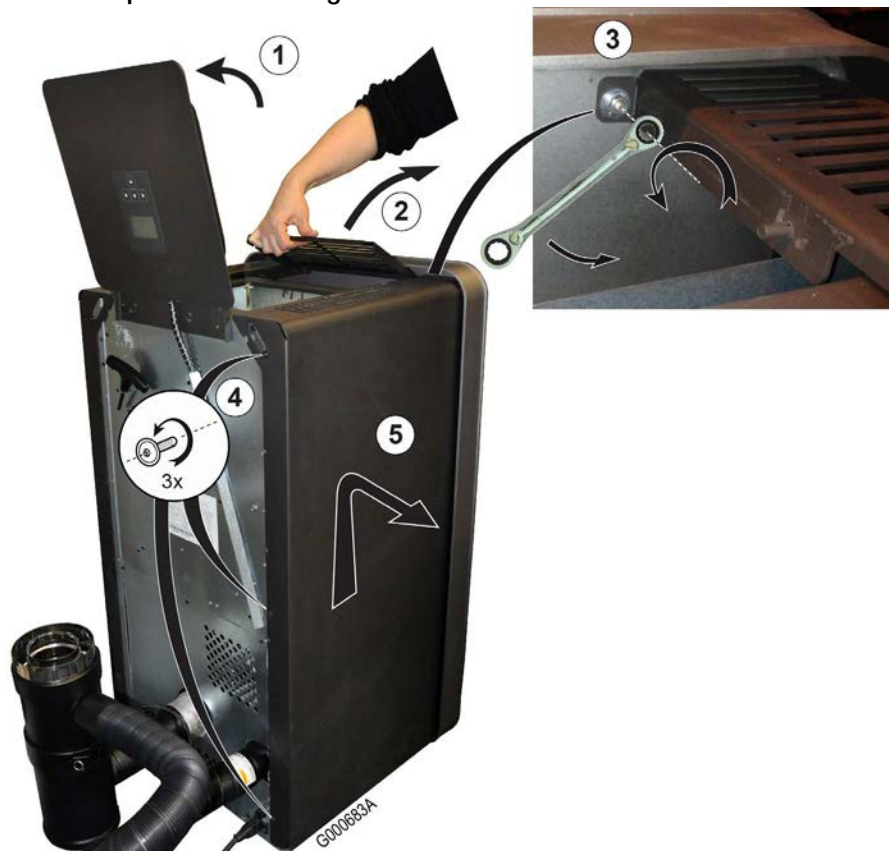

2. Démontez le panneau arrière inférieur

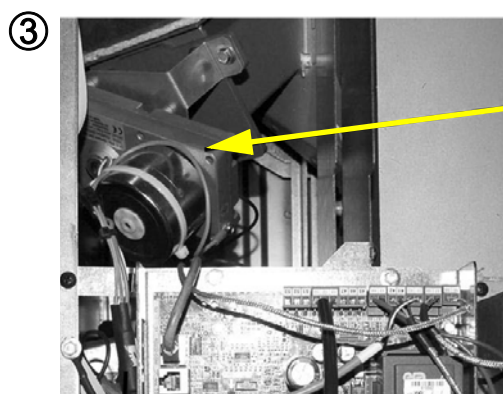
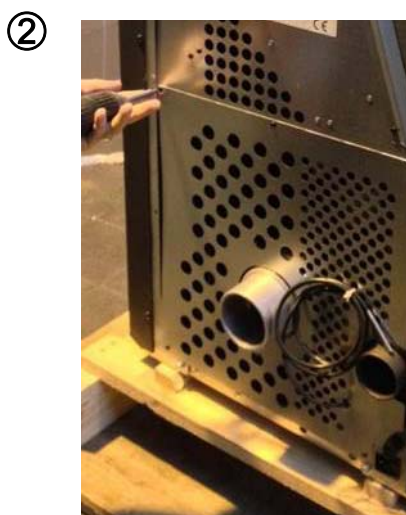

Moteur de vis sans fin

3. Remplacez le moteur de vis sans fin

4. Raccordez le moteur sur la carte de commande.

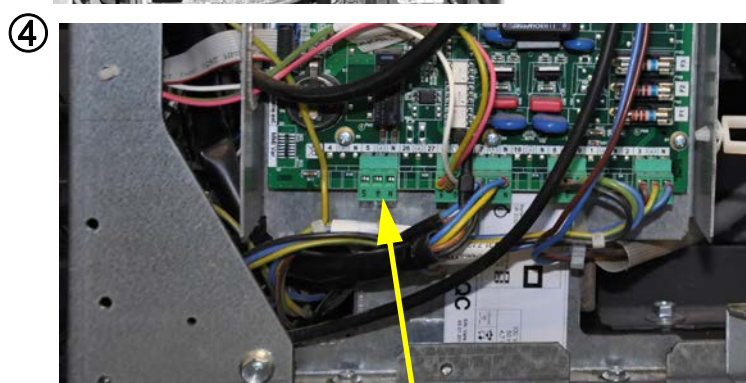

Connecteur pour moteur de vis