

P5253 JS F 67580 Mertzwiller

N° ITOE0137

15/01/2013

FR

Afin d'assurer, dans tous les cas de figure, un meilleur démarrage des brûleurs OEN 267 LZPV équipant les chaudières PUR/PUX 267, les réglages actuels ont été modifiés.

Les nouvelles instructions suivantes pour le réglage sont à appliquer :

- ▶ Régler la sensibilité de la cellule de détection de flamme sur position 5 (optimisation de la détection de flamme lors du passage d'allure)
- ▶ Contrôler la cote gicleur / déflecteur C : 5 mm
- ▶ Vérifier le positionnement des électrodes : écart de 3-4 mm
La distance la plus proche doit être entre deux arêtes (et non entre une arête et une face S, sinon l'arc se diffuse et est moins chaud).

Position / écartement des électrodes :

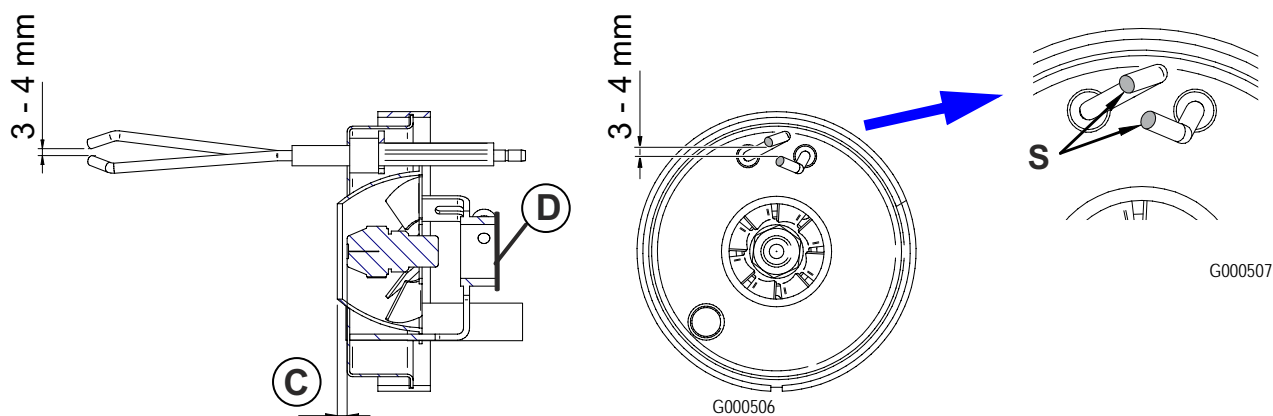

- ▶ La came MV doit être positionnée le plus près possible de ST1, entre ST1 et ST2.
- ▶ Les autres nouvelles valeurs à appliquer sont indiquées en gras dans le tableau ci-dessous :

Appareil	Puissance brûleur (kW)	Gicleur USG	Pression fioul (bar)*	Débit fioul (kg/h)*	Pression à la tête (mbar)*	Servomoteur Volet d'air ST1 / ST2*	Fente de recirculation (mm)	Cote C Gicleur/ Déflecteur (mm)	Nombre de bagues D	CO ₂ (%)*
PUR / PUX 267 Condens	60/85	1.50 / 80° W Delavan	10 / 21	5.0 / 7.2	≤ 6.5 / 15	9 / 20	5	5	3 x 1 mm + 2 x 5 mm = 13 mm	13 / 13

* 1ère allure / 2ème allure

i Pour plus de détails, voir ci-après.

Procédure de réglage du brûleur :

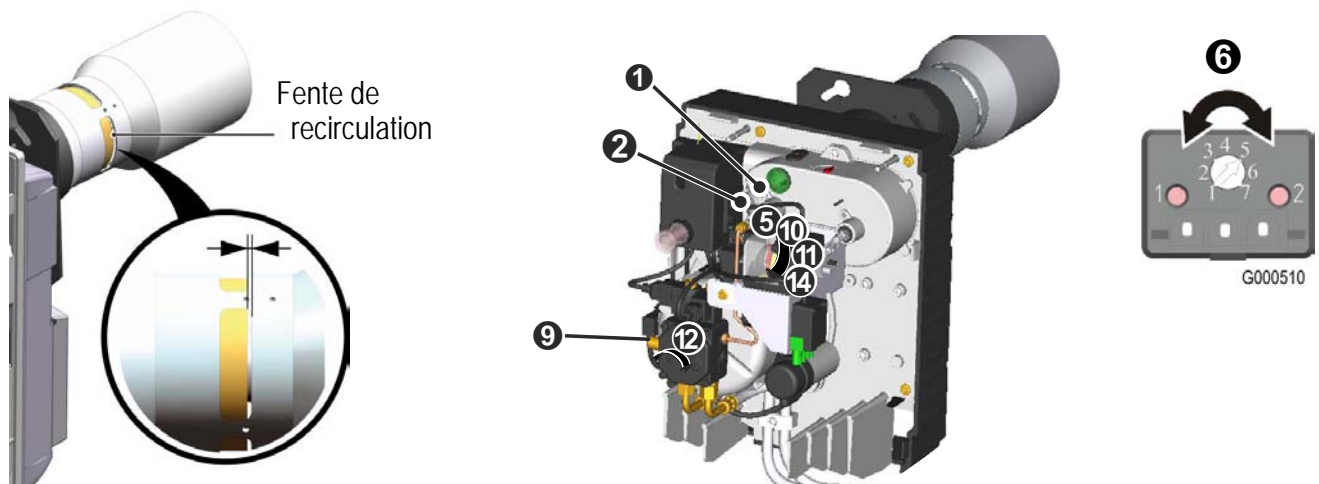

- ▶ Vérifier la position et l'écartement des électrodes comme indiqué en page précédente.
- ▶ Régler la fente de recirculation à l'aide de la vis de réglage ①.

⚠ La fente de recirculation doit être réglée de façon uniforme sur tout le périmètre de la tête de combustion. La proportion des gaz de recirculation est fonction de la fente de recirculation. Cette proportion de gaz exerce une influence directe sur le taux de NOx. Plus la fente de recirculation est grande, plus le taux de NOx est faible. Par contre, la stabilité de la flamme décroît. La fente de recirculation doit être réglée de façon à obtenir un taux de NOx le plus bas possible, avec une bonne stabilité de flamme.

- ▶ Brancher le manomètre sur la prise de pression d'air à la tête ②
- ▶ Raccorder le manomètre sur la pompe fioul.
- ▶ Monter le vacuomètre sur la pompe fioul.
- ▶ ⑤ Modifier les cames ST1 et ST2 pour obtenir la puissance souhaitée
 - i** La came MV doit être positionnée le plus près possible de ST1, entre ST1 et ST2.
- ▶ ⑥ Régler la sensibilité de la cellule de détection de flamme sur position 5
- ▶ Démarrer le brûleur
- ▶ Contrôler la pression à la tête (Allure 2)
- ▶ ⑨ Régler la pression pompe (Allure 2)
- ▶ ⑩ Ajuster la came ST2 en fonction de la valeur de CO₂
- ▶ ⑪ Effectuer un aller/retour au servomoteur pour réinitialiser la position de la came ST2.
- ▶ ⑫ Régler la pression pompe (Allure 1)
- ▶ Contrôler la pression à la tête (Allure 1)
- ▶ ⑭ Ajuster la came ST1 en fonction de la valeur de CO₂
- ▶ Effectuer un aller/retour au servomoteur pour réinitialiser la position de la came ST1.
- ▶ Contrôler la combustion et la stabilité de la flamme.
- ▶ Effectuer une mesure de combustion.
- ▶ Contrôler le démarrage du brûleur et les passages d'allures 1 --> 2; 2 --> 1.
- ▶ Positionner la came MV entre ST1 et ST2 de façon à être au plus près de ST1.
- ▶ Reporter les réglages effectués dans le tableau "Fiche de contrôle brûleur" de la notice d'utilisation.

Rappel des valeurs de réglage, ci-dessous :

Appareil	Puissance brûleur (kW)	Gicleur USG	Pression fioul (bar)*	Débit fioul (kg/h)*	Pression à la tête (mbar)*	Servomoteur Volet d'air ST1 /ST2*	Fente de recirculation (mm)	Cote C Gicleur/ Déflecteur (mm)	Nombre de bagues D	CO ₂ (%)*
PUR / PUX 267 Condens	60/85	1.50 / 80° W Delavan	10 / 21	5.0 / 7.2	≤ 6.5 / 15	9 / 20	5	5	3 x 1 mm + 2 x 5 mm = 13 mm	13 / 13

* 1ère allure / 2ème allure